



| ROMI ES-40 | ROMI ES-40A | ROMI ES-40B

TORNOS UNIVERSALES

LÍNEA **ROMI ES-40**



Complejo Industrial Romi,
en Santa Bárbara d'Oeste, SP, Brasil

INNOVACIÓN + CALIDAD

ROMI: Desde 1930 fabricando tecnología.

Desde su fundación, Romi ha sido reconocida por el enfoque en la generación de productos y soluciones innovadoras, lo que garantiza su liderazgo tecnológico entre los fabricantes de máquinas herramienta del mercado. Su complejo industrial se encuentra entre los más modernos y productivos del segmento de Máquinas Herramienta, Máquinas para el procesamiento de Plástico y Fundición de alta calidad.

Inversiones continuas en investigación y desarrollo dan como resultado productos de alta tecnología.

La tecnología de punta aplicada en las máquinas Romi, ofrece a los clientes productos altamente confiables, de alta precisión, eficientes y flexibles, para los diversos tipos de procesos de mecanizado.

Aumentar la competitividad de sus clientes, este es el foco del área de investigación y desarrollo de Romi.

Presente en todo Brasil y en más de 60 países.

ROMI atiende a todo Brasil a través de su red de sucursales de venta preparadas para apoyar a los clientes y ofrecer servicios de pre-venta y post-venta.

Para atender el mercado externo, cuenta con subsidiarias ubicadas en Estados Unidos, México y Europa, más una amplia red de distribuidores ubicados en centros logísticos estratégicos alrededor del mundo, que están capacitados para proveer soporte a los clientes ubicados en los cinco continentes.



LÍNEA ROMI ES

| ROMI ES-40 | ROMI ES-40A | ROMI ES-40B

**Tornos universales para
matricería, producción y
mantenimiento.**

Los tornos universales de la Línea ROMI ES 40 son versátiles y precisos. Ofrecen innumerables posibilidades de revoluciones y avances para alcanzar los más distintos requisitos de mecanizado.

Flexibilidad y productividad para diversos tipos de aplicaciones, con capacidad para mecanizar piezas hasta \varnothing 640 mm.



ES-40

- Cabezal: 18 velocidades, máx. 2.360 rpm
- Husillo nariz ASA L1, con agujero de pasada de \varnothing 65 mm
- Motor principal: 15 cv / 11,2 kW

ES-40A

- Cabezal: 18 velocidades, máx. 1.700 rpm
- Husillo nariz ASA L1, con agujero de pasada de \varnothing 65 mm
- Motor principal: 15 cv / 11,2 kW

ES-40B

- Cabezal: 18 velocidades, máx. 1.180 rpm
- Husillo nariz ASA L1, con agujero de pasada de \varnothing 65 mm
- Motor principal: 15 cv / 11,2 kW

ROMI ES-40 / ES-40A / ES-40B

Capacidades





Bancada

Posee estructura robusta, presentando alta rigidez por su construcción de paredes dobles y con nervaduras interiores.

Las guías son templadas y rectificadas con dureza aproximada de 450 Brinell.

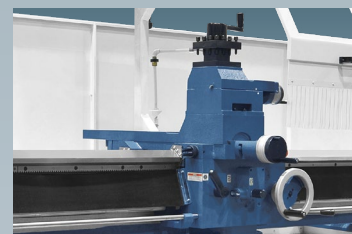

Sistema de protección del husillo patrón y vara de avances

Fabricado en acero inoxidable proporciona total protección y seguridad, no permitiendo, cualquier contacto del operador con el husillo patrón y con la vara de avances, evitando cualquier posibilidad de accidente.

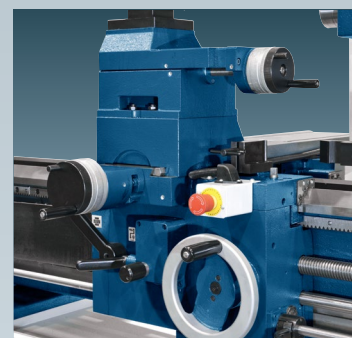

Carro

Posee estructura rígida, dónde el carro transversal cubre las guías de la mesa en toda su longitud. Presenta sistema para eliminación de eventual holgura en el conjunto tuerca y tornillo transversal. El portaherramientas con base giratoria puede posicionarse en cualquier ángulo para la ejecución de torneados cónicos.

CABEÇOTE E BARRAMENTO

Cabezal fijo

Equipado con engranajes y ejes templados y ratificados, balanceados dinámicamente y con lubricación abundante. Su carcasa rígida y el sistema de transmisión proporcionan alto rendimiento y larga durabilidad del conjunto.

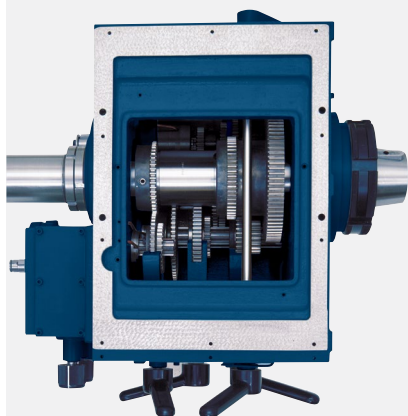

Sistema de frenado

Posee sistema de seguridad automático, que acciona el freno si ocurrir parada de energía.





Recambio

Todos los engranajes son de acero. No requiere cambio de engranajes para conversión de roscas métricas a pulgadas, o de Módulo a Diametral Pitch. Solamente se requiere el cambio de engranajes en la conversión de roscas Métrica y Pulgada a roscas Módulo y Diametral Pitch.

RECÂMBIO

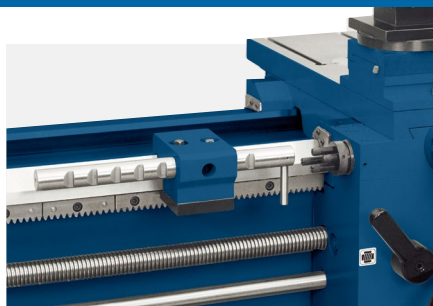

Desenganche automático

Permite repetición precisa de hasta cuatro mediciones lineales, reduciendo el tiempo de fabricación en lotes. Los modelos ES-40 / ES-40A incluyen también desenganche automático transversal ajustable en una posición.

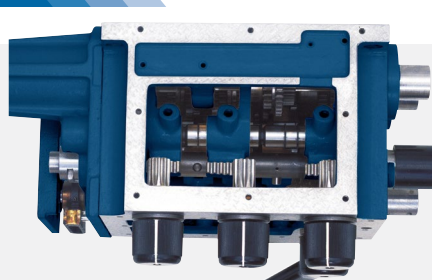

Caja de roscas y avances

Ofrece varias combinaciones para los avances y pasos de roscas. Los engranajes y ejes templados trabajan en baño de aceite, con lubricación dirigida a los rodamientos, presentando un excelente rendimiento y larga durabilidad del conjunto.

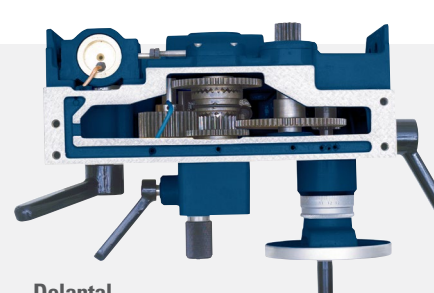

Delantal

Se constituye por engranajes y ejes templados que operan en baño de aceite. Presenta suavidad para accionamiento de la palanca de los avances longitudinal y transversal. La tuerca usada en las operaciones de corte de roscas, cuando se acciona, recibe automáticamente un flujo adicional de lubricante.



Especificaciones técnicas		ROMI ES-40	ROMI ES-40A	ROMI ES-40B
Capacidad				
Altura de puntas	mm	250	325	420
Distancia entre puntas	m	1,5 / 2,0	2,0 / 3,0	3,0 / 4,0 / 5,0
Diámetro admisible sobre la bancada	mm	510	650	815
Diámetro admisible sobre las alas de la mesa	mm	480	600	750
Diámetro admisible sobre el carro transversal	mm	305	450	640
Diámetro admisible sobre el escote	mm	-	-	1.080
Longitud útil del escote delante del plato	mm	-	-	260
Recorrido del carro transversal	mm	280	360	450
Recorrido del portaherramientas	mm	150	150	190
Sección del mango de la herramienta	mm	32 x 32	32 x 32	32 x 32
Bancada				
Anchura	mm	380	380	380
Altura	mm	380	380	380
Cabezal				
Nariz del husillo principal	ASA	L1	L1	L1
Diámetro del agujero del husillo	mm	65 (A)	65 (A)	65
Conicidad interna del husillo	grados	1° 26'	1° 26'	1° 26'
Conicidad interna del cono de reducción	CM	5	5	5
Diámetro del husillo en el rodamiento delantero	mm	110 (A)	110 (A)	110
Número de velocidades		18	18	18
Rango de velocidades	rpm	32 a 2.360 (A)	23 a 1.700 (A)	16 a 1.180
Contrapunta				
Recorrido de la caña	mm	200	200	200
Diámetro de la caña	mm	88	88	88
Conicidad interna de la caña	CM	5	5	5
Caja de roscas y avances				
Avances longitudinales	mm/rot	(192) 0,046 a 8,224	(192) 0,046 a 8,224	(192) 0,046 a 8,224
Avances transversales	mm/rot	(192) 0,022 a 3,984	(192) 0,022 a 3,984	(192) 0,022 a 3,984
Roscas pulgada	fpp	(97) 42 a 0,5	(97) 42 a 0,5	(97) 42 a 0,5
Roscas métrica	mm	(96) 0,4 a 56	(96) 0,4 a 56	(96) 0,4 a 56
Roscas módulo	Mod	(96) 0,1 a 14	(96) 0,1 a 14	(96) 0,1 a 14
Roscas Diametral Pitch	DP	(96) 168 a 2	(96) 168 a 2	(96) 168 a 2
Paso del husillo patrón	fpp	4	4	4
Potencia instalada				
Motor principal	cv	15	15	15
Bomba para refrigeración de corte (B)	cv	0,125	0,125	0,125
Dimensiones y pesos (aproximados)				
Área ocupada	m	2,76 x 1,60 (E.P.* = 1,5)	3,26 x 1,60 (E.P.* = 2,0)	4,26 x 1,60 (E.P.* = 3,0)
		3,26 x 1,60 (E.P.* = 2,0)	4,26 x 1,60 (E.P.* = 3,0)	5,26 x 1,60 (E.P.* = 4,0) 6,26 x 1,60 (E.P.* = 5,0)
Peso Neto	kg	3.300 (E.P.* = 1,5)	4.000 (E.P.* = 2,0)	5.200 (E.P.* = 3,0)
		3.800 (E.P.* = 2,0)	5.000 (E.P.* = 3,0)	6.200 (E.P.* = 4,0) 7.200 (E.P.* = 5,0)

(A) Opcionalmente, a precio adicional, podrá suministrarse: husillo con agujero Ø 104 mm, nariz Cam Lock D1-11, diámetro del husillo en el rodamiento delantero de 140 mm y 18 velocidades de 22,4 a 1.180 rpm (ROMI ES-40 / ROMI ES-40A)

(B) Opcional, a precio adicional
(*) E.P. = entre puntas

Equipos estándar

- Delantal equipado con palanca de mando con trava de seguridad
- Bandeja colectora de virutas
- Bancada con escote solamente para el torno (ROMI ES-40B)
- Contrapunta de accionamiento manual con caña templada y rectificada, graduada en milímetros y pulgadas, con punta CM-5 x 60°
- Cabezal con 18 velocidades, nariz de husillo ASA L1, con pasada de Ø 65mm, equipado con cono de reducción CM-5 y punta CM-5 x 60°
- Caja de roscas que posibilita ejecución de roscas con sólo 2 montajes de recambio
- Conjunto fuso y tuerca protegido
- Documentación completa del producto ROMI
- Instalación eléctrica disponible para la siguiente tensión/frecuencia: 220VCA 50/60Hz
- Juego de llaves principales para operación de la máquina
- Juego de tornillos y tuercas de nivelación
- Motor CA asíncrono con inversor para accionamiento del cabezal, con freno de seguridad electromagnético incorporado
- Pintura estándar: Azul Munsell 10B-3/4 y Gris RAL7035
- Portaherramientas cuadrado de 8 posiciones (ROMI ES-40B)
- Portaherramientas cuadrado Prismatic de 4 posiciones (ROMI ES-40/40A)
- Protección trasera
- Protección móvil para el operador con intertraba de seguridad a través de micros con 2 canales y fijación antiburla
- Cobertura de protección sobre el plato con intertraba de seguridad a través de micros con 2 canales y fijación antiburla
- Sistema de roscas ampliadas incorporado al cabezal
- Sistema limitador longitudinal (eje Z con ajuste)

Equipos opcionales

- Anillo graduado en el volante del delantal
- Anillo graduado en milímetros para el volante de la contrapunta
- Aparato conificador telescópico
- Autotransformador - red 380 hasta 480VCA / 50-60Hz
- Conjunto para refrigeración de corte
- Brida para adaptación Ø 210 mm, Ø 250 mm, Ø 315 mm y Ø 400 mm
- Equipo de iluminación fluorescente
- Luneta acompañadora con puntas de bronce Ø 12 a Ø 105 mm
- Luneta fija con puntas de bronce Ø 12 a 150 mm
- Luneta fija con rodillos Ø 12 a Ø 150 mm
- Luneta fija grande con rodillos Ø 150 a Ø 300 mm
- Lector digital para eje X y Z o X, Z y Z1
- Plato de 4 mordazas independientes Ø 400 mm, Ø 500 mm (ROMI ES-40A/B) e Ø 630 mm (ROMI ES-40B)
- Plato de arrastre Ø 250mm
- Plato universal:
 - Ø 250 mm, 3 mordazas enterizas, Hierro Fundido
 - Ø 315 mm o Ø 400 mm, 3 mordazas enterizas, Acero
 - Ø 250 mm, Ø 315 mm o Ø 400 mm, 3 mordazas reversibles, Acero
- Pintura especial
- Punta giratoria CM-5
- Portaherramientas cuadrado de 8 posiciones - en sustitución al Prismatic 4 posiciones (ROMI ES-40/40A) (B)
- Base giratoria para portaherramientas cuadrado 8 posiciones (ROMI ES-40 / ROMI ES-40A) (A)
- Portaherramientas trasero con base fija (ROMI ES-40 / ROMI ES-40A)

(A) Venta obligatoria del accesorio "Portaherramientas cuadrado 8 posiciones"
(B) Venta obligatoria del accesorio "Base giratoria para portaherramientas cuadrado 8 posiciones"

PRESENCIA GLOBAL

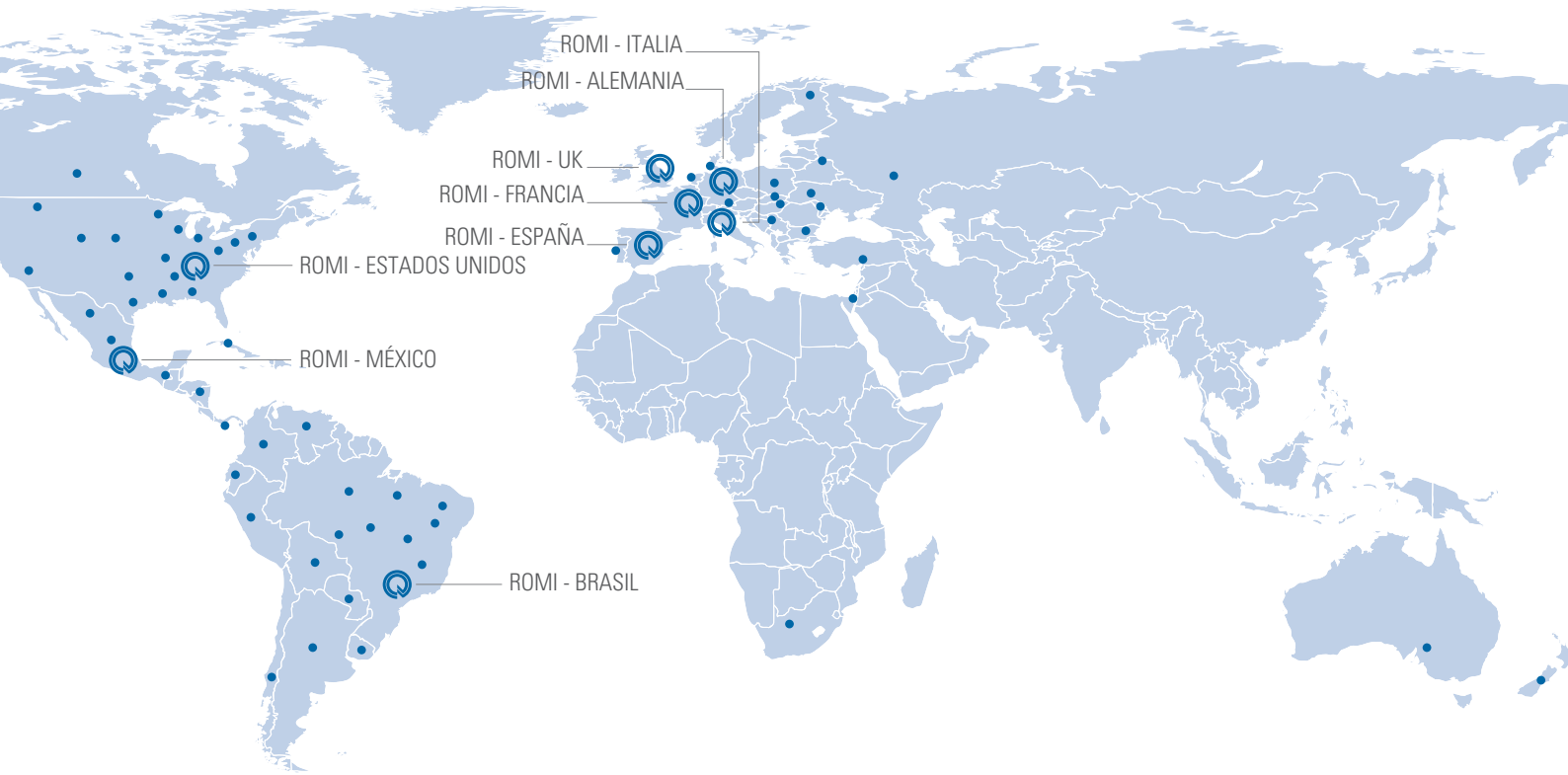

ROMI

WWW.ROMI.COM

ROMI S.A.
Rod. SP 304, Km 141,5
Santa Bárbara d'Oeste SP
13459 057 Brazil
+55 (19) 3455 9000

América Latina
+55 (19) 3455 9642
export-mf@romi.com

**Burkhardt+Weber
Fertigungssysteme GmbH**
Burkhardt+Weber-Strasse 57
72760 Reutlingen, Germany
+ 49 7121 315-0
info@burkhardt-weber.de
www.burkhardt-weber.de

ROMI BW Machine Tools Ltd
1845 Airport Exchange Blvd
Erlanger KY – 41018 USA
+1 (859) 647 7566
sales@romiusa.com
www.romiusa.com

ROMI Europa GmbH
Burkhardt+Weber-Strasse 57
72760 Reutlingen, Germany
+ 49 7121 315-604
sales@romi-europa.de
www.romi-europa.de

ROMI France SAS
Parc de Genève, 240
Rue Ferdinand Perrier 69800
ST Priest
+33 4 37 25 60 70
infos@romifrance.fr
www.romifrance.fr

ROMI Machines UK Limited
Leigh Road
Swift Valley Industrial Estate
Rugby CV21 1DS
+44 1788 544221
sales@romiuk.com
www.romiuk.com

ROMI Maquinas España
C/ Telemática, 9 - Poligono
Industrial La Ferreria - 08110
Montcada I Reixac - Barcelona
+34 93 719 4926
info@romi.es
www.romi.es

ROMI en México
Condominio Parque Arista, Calle
Gral. Mariano Arista 54, bodega 19
Col. Argentina Poniente, Miguel Hidalgo
C.O. 11230, CDMX, México
+521 55 9154 5851
ventasmx@romi.com
www.romimexico.com

ROMI Itália Srl
Via Morigi, 33 – 29020
Gossolengo (PC) – Italy
+39 0523 778 956
commerciale@romiitalia.it
www.romiitalia.it

Especificaciones técnicas sujetas a alteraciones sin previo aviso.
Consulte disponibilidad y características técnicas de los productos para su país.



ISO 9001:2015
Certificate No. 31120



ISO 14001:2015
Certificate No. 70671